

# Крыша

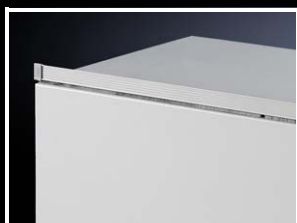

## Пылезащитный козырек

Для защиты от пыли на верхней кромке двери и между дверью и верхним горизонтальным профилем шкафа. На пылезащитном козырьке рейке могут быть размещены маркировка или логотипы компаний.

### Цвет:

– RAL 7035

### Комплект поставки:

– Вкл. прозрачную защитную пленку для ленты с текстом (высота 29,5 мм)

| Длина мм | Кол-во | Арт. №          |
|----------|--------|-----------------|
| 600      | 1 шт.  | <b>2424.100</b> |
| 800      | 1 шт.  | <b>2425.100</b> |
| 1000     | 1 шт.  | <b>2427.100</b> |
| 1200     | 1 шт.  | <b>2426.100</b> |

### Указание:

– Также может использоваться вместе с промежуточной крышкой при соединении шкафов, см. страницу 107



## Надстроечный модуль

В качестве отсека для размещения кабелей, для ввода кабеля сверху или для электрораспределения с помощью шинных систем в линейке шкафов. В качестве верхнего элемента используется серийная потолочная панель. При установленном надстроечном модуле высота шкафа увеличивается на 200 мм. Информацию о комплектующих для монтажа сверху и снизу см. на расположенных ниже иллюстрациях и пояснениях.

### Материал:

– Листовая сталь 1,5 мм

### Поверхность:

– Порошковое покрытие, структурное

### Цвет:

– RAL 7035

### Степень защиты IP согл. МЭК 60 529:

– IP 55

### Степень защиты NEMA:

– NEMA 12

| Для шкафов    |            | Кол-во | Арт. №          |
|---------------|------------|--------|-----------------|
| Ширина (В) мм | Глубина мм |        |                 |
| 600           | 600        | 1 шт.  | <b>8618.500</b> |
| 800           | 600        | 1 шт.  | <b>8618.510</b> |
| 1000          | 600        | 1 шт.  | <b>8618.520</b> |
| 1200          | 600        | 1 шт.  | <b>8618.530</b> |

### Комплект поставки:

– 1 рамный модуль,  
– 2 панели (передняя и задняя),  
– 8 креплений с автоматическим выравниванием потенциалов  
– Вкл. крепежный материал

### ! Дополнительно необходимо:

– Боковая стенка для надстроечного модуля 8618.540, см. страницу 135

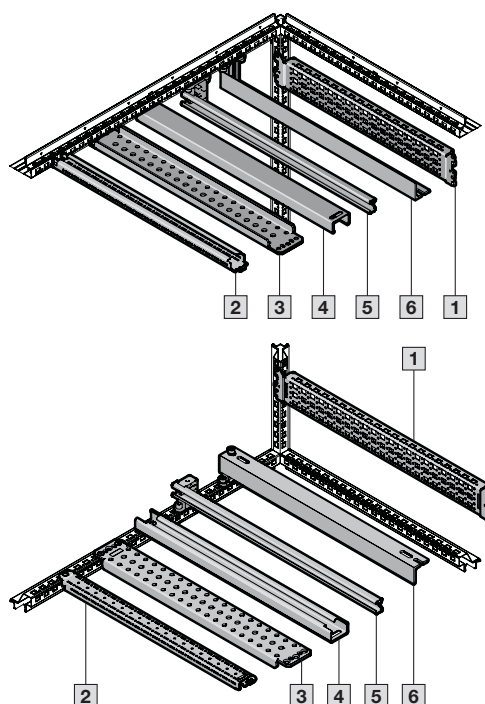
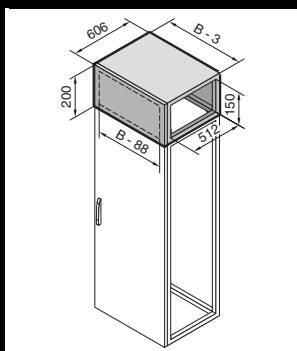

### + Комплектующие:

| Наименование   | Страница |
|--|----------|
| <b>1</b> Системные шасси 23 x 64 мм (для внутреннего уровня) | 150      |
| <b>2</b> Монтажная шина 18 x 39 мм                           | 151      |
| <b>3</b> Несущая шина 75 x 20 мм                             | 153      |
| <b>4</b> Несущая шина 48 x 26 мм                             | 152      |
| <b>5</b> С-образная профильная шина 30/15                    | 152      |
| <b>6</b> Кабельная шина                                      | 187      |